

PLANIMETRIA - Scala 1:500

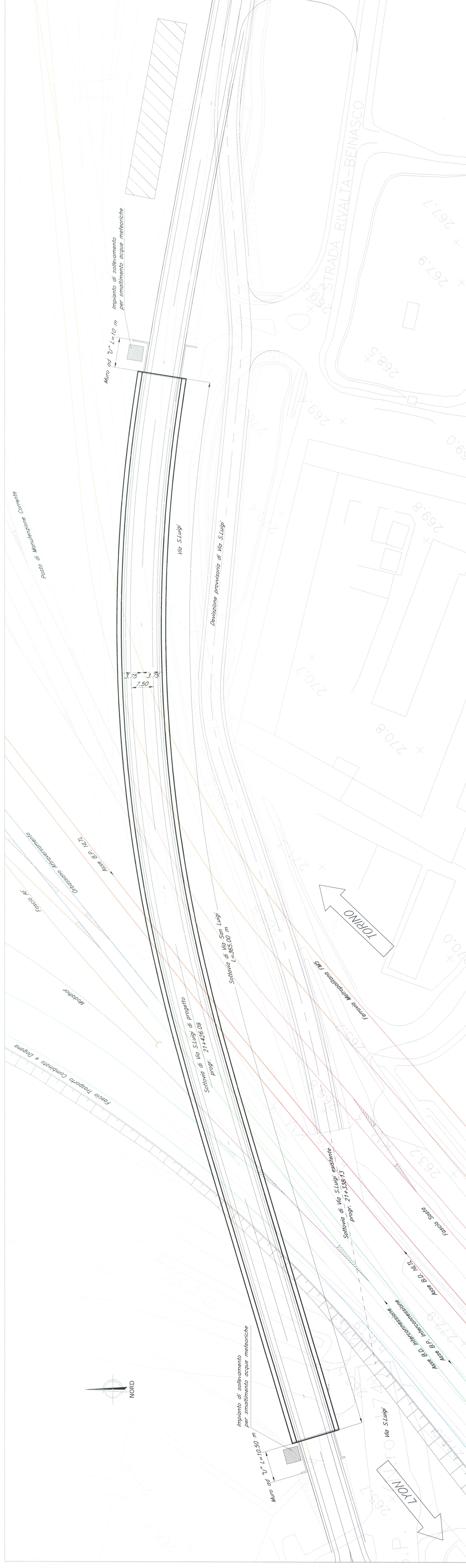

SEZIONE LONGITUDINALE - Scala 1:500

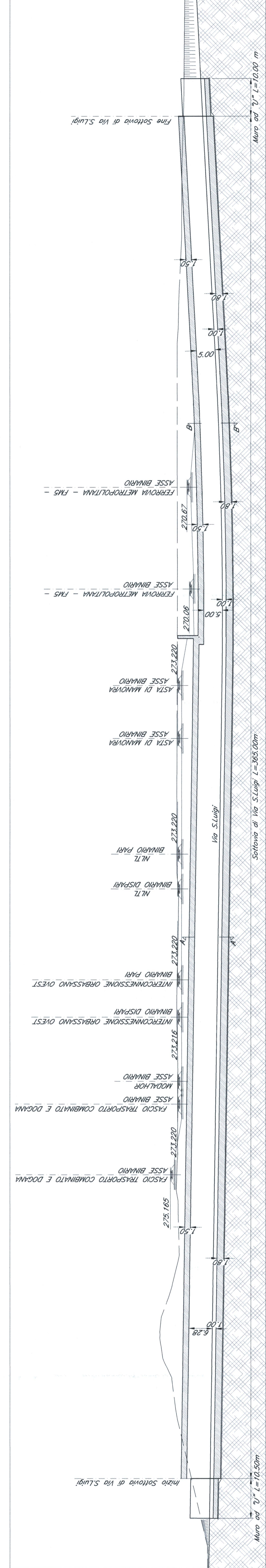

SEZIONE A-A - Scala 1:100

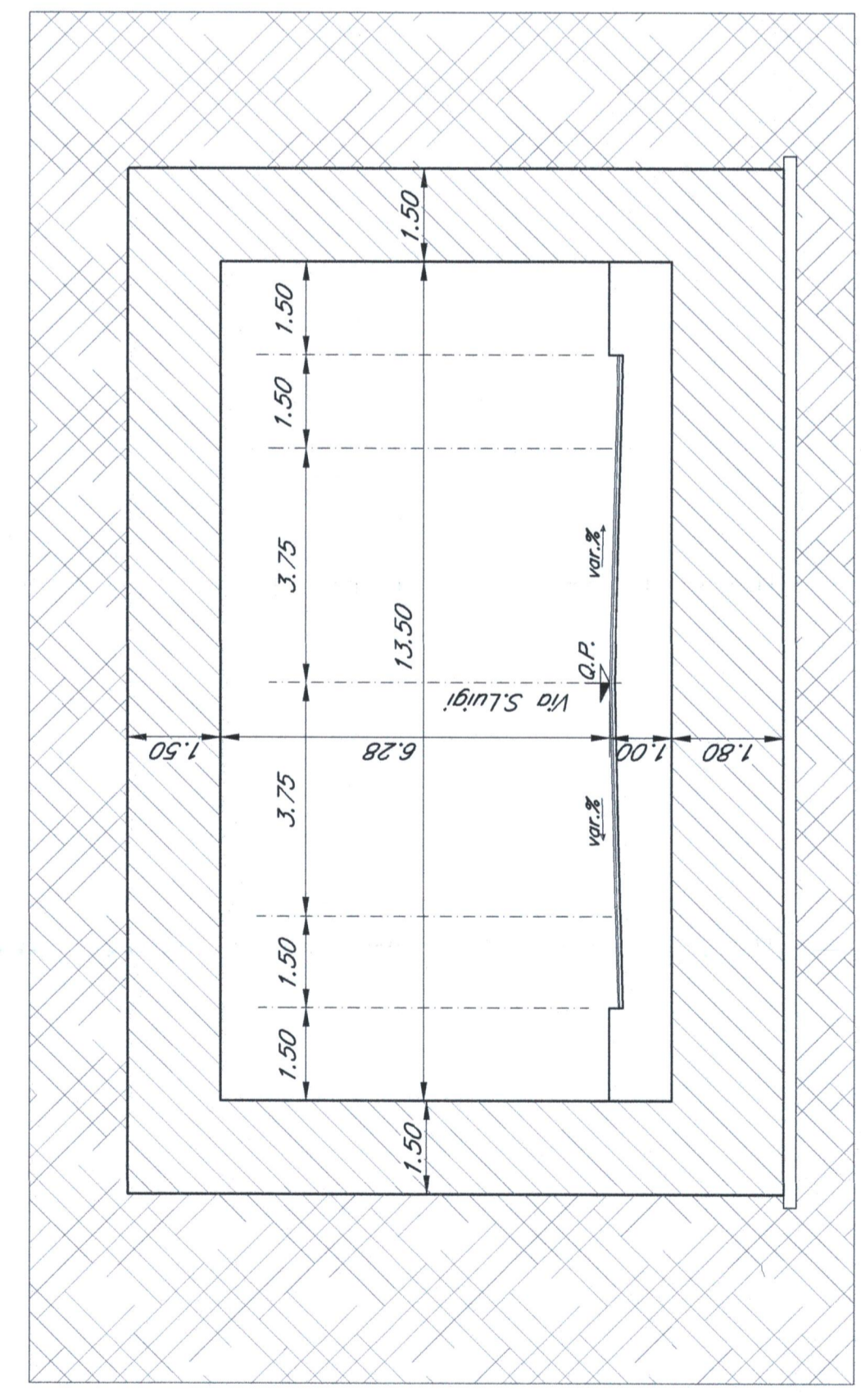

SEZIONE B-B - Scala 1:100

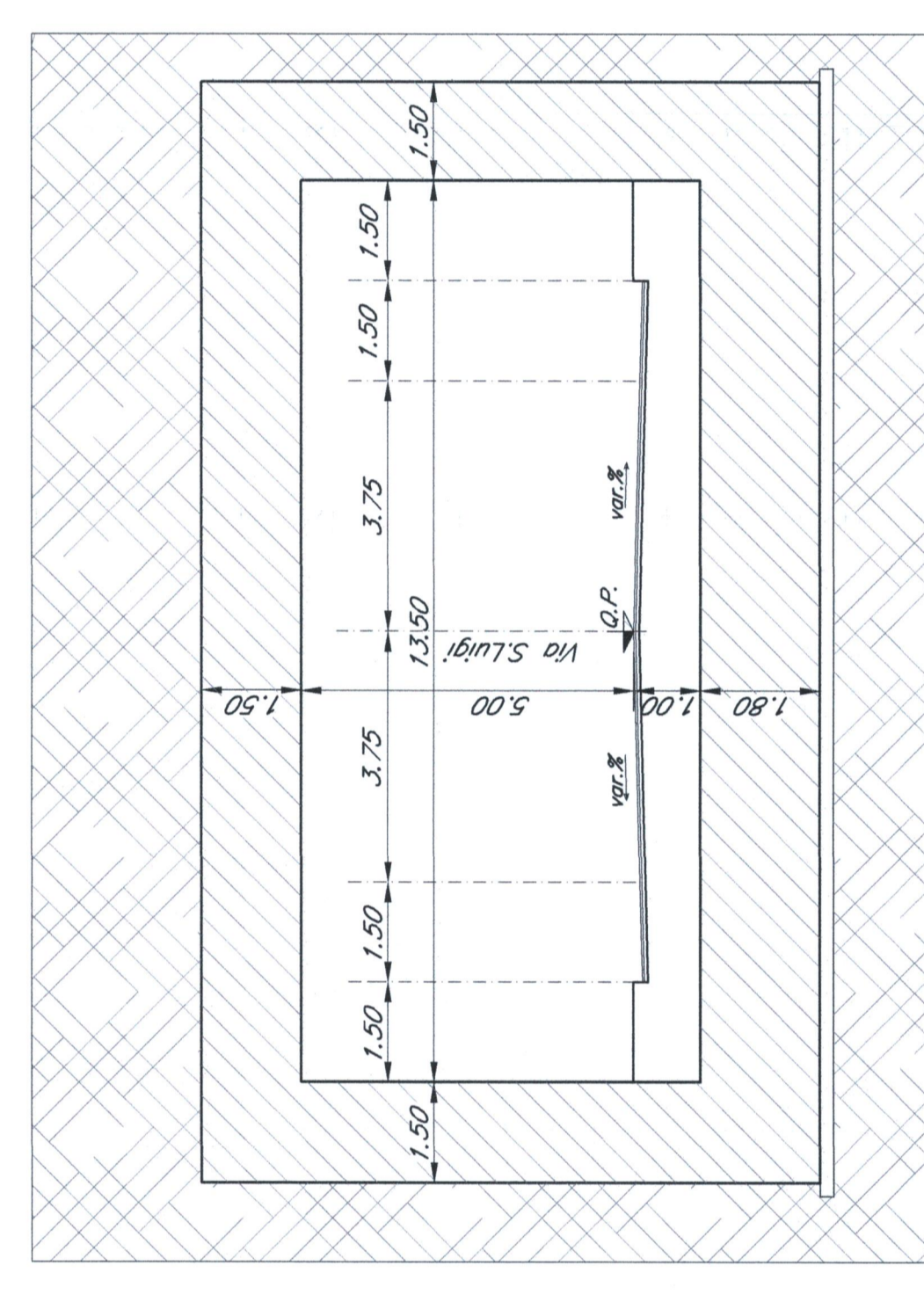

PIANTA CHIAVE

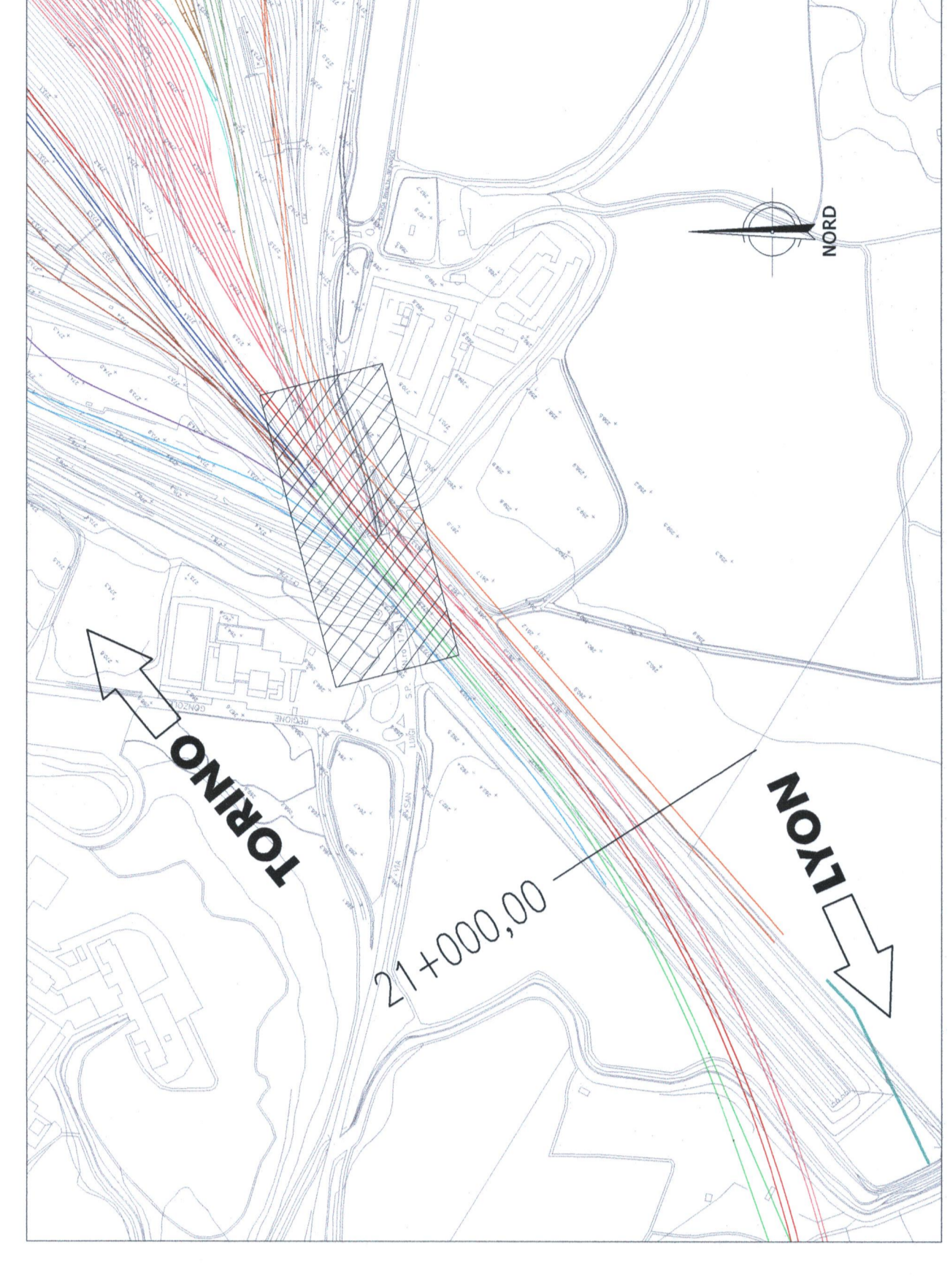

LEGENDA
MLZ - Nuova Linea Torino Lione
Orbassano Attraversamento
INTERCONNESSIONI OVEST di Orbassano
Ferrovia Metropolitana FM5
Fascio Firenze
Fascio Fiat
Fascio Savoia
Fascio AF
Fascio Trapianto Combinato e Dogana
Circulatione Lecemarini
Maggior
Punto di manutenzione
Punto di manutenzione corrente

NOTE:
1. Le progressive sono indicate con riferimento al B.P. della MLZ.
2. Per gli oggetti di carattere statico/strutturale/ambientale si rimanda agli elaborati specifici ed alla planimetria pratica di progetto.

COMMITTENTE
GRUPPO FERROVIE DELLO STATO

PROGETTAZIONE
ITALFERRA
GRUPPO FERROVIE DELLO STATO

U.O. : INGEGNERIA DELLE INFRASTRUTTURE
PROGETTO PRELIMINARE L.O. N.443/01

NUOVA LINEA TORINO LIONE
TRATTA NAZIONALE
SOTTOTRATTA al km 21+426,09:
Settore di Via di San Luigi
Planimetria, sezione longitudinale e sezioni trasversali

SCALA	COMMESSA	LOTTO	FASE	ENTE	PRO.DOC.	OPERAZIONE	PRO.CAR.	REV.
1:500/1:100	0040	00	R	08	PZ	SLO5000	002	A

REV.	Data	Verifica	Data	Approvazione	Data	Autore	Revisione
A	21/09/2010						

